

ECORAPID

PRODUKTBLATT

Direktbefestigung ohne Klemmen für Trapezblechdächer und Sandwichelemente

Für Befestigung an der langen Modulseite

Minimaler Material- und Montageaufwand

Statisch optimiert durch seitliche Verschraubungen



HORIZONTALE MODULBEFESTIGUNG OHNE KLEMMEN

Freitragende Trapezblechdächer bieten oft ausreichende Tragfestigkeit für eine schnelle und einfache Direktbefestigung. Auch Sandwichelemente bieten in vielen Fällen genügend Stabilität in der Oberschale. EcoRapid ist eine einfache und materialminimierte Befestigungsmöglichkeit für die Modulbefestigung an der langen Modulseite.

Beachten Sie bei der Montage des Systems die Positionierung der Klemmhalter und die vom Modulhersteller festgelegten Klemmpunkte am Modul.

► HINWEIS

Falls ein Modul demontiert werden muss, so ist die Modulreihe vom oberen oder unteren Modulfeldrand zurückzubauen. Aus diesem Grund empfehlen wir, die Modulfelder nicht zu groß zu planen.



ZULÄSSIGE ABMESSUNGEN

Modulrahmen

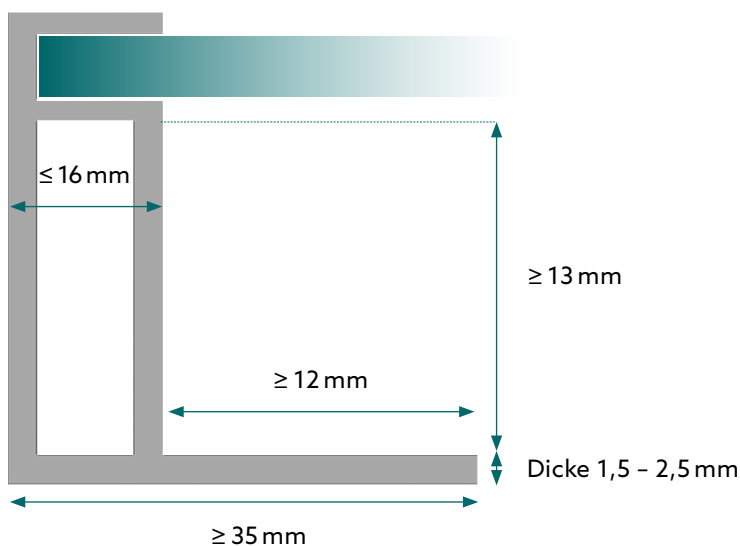

Trapezblech

Neigung der Seitenflanken von 50 bis 76°

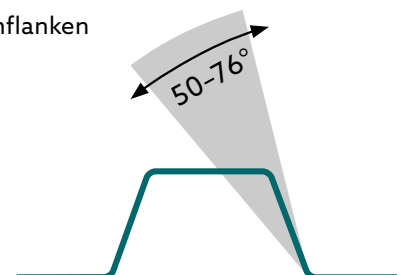

ECORAPID

TECHNISCHE DETAILS

Anwendungsbereich	Trapezblechdach Direktbefestigung ohne Klemmen
Material	Systemkomponenten: Edelstahl 1.4301 Schrauben: Edelstahl Dichtungen: EPDM
Planungshilfe	Konfiguration und statische Bemessung über den Schletter Configurator
Statik	Statische Berechnung auf Grundlage der anerkannten Regeln der Technik. Der Standsicherheitsnachweis für das Montagesystem wird auf Grundlage des Eurocodes in Verbindung mit allgemeinen bauaufsichtlichen Zulassungen geführt. Die Lastannahmen entsprechen DIN EN 1991-1 und den Regelungen des nationalen Anhangs. Der Nachweis der Dacheindeckung und des Gebäudes ist nicht enthalten. Hinweise in der Nachweisführung sind zu beachten.
Garantie	25 Jahre gemäß unserer Garantiebedingungen
Ergänzende Dokumente	Montagehinweise EcoRapid Komponentenübersicht - Sonderbefestigungen

ARTIKELÜBERSICHT



113014-000 EcoRapid VPE: 200



ERGÄNZENDE ARTIKEL (separat zu bestellen)

943000-700	Dünnschraube 5.5 x 25 A2 mit Dichtscheibe Mit ETA, ETN, MCS012 und deutscher bauaufsichtlicher Zulassung. Für den Einsatz in D, FR und GB in Verbindung mit EcoRapid. Für den Gebrauch auf hierfür zugelassenen Sandwichelementen.	VPE: 100
943000-360	Dünnschraube 6.0 x 25 A2 mit Dichtscheibe Mit ETA, ETN, MCS012 und deutscher bauaufsichtlicher Zulassung. Für den Einsatz in D, FR und GB in Verbindung mit EcoRapid.	VPE: 100
943001-232	Dünnschraube 6.0 x 22 A2 mit Dichtscheibe oZ Für den Einsatz außerhalb D, FR und GB in Verbindung mit EcoRapid.	VPE: 100

► **HINWEIS**
Sie benötigen
2 Schrauben je SingleFix Pro

